

## FDN-1500-V



Construcción en hierro.  
Cast iron construction.  
Construction en fonte.

1450  
rpm

IE3  
MOTOR

CATAPHORESIS

Están diseñadas para ser instaladas en posición vertical para salas con poco espacio disponible, dando grandes caudales para obtener una perfecta filtración. Adicionalmente la pueden conectar con diferentes ángulos entre la aspiración e impulsión, dando gran versatilidad en espacios reducidos. Todas las piezas en contacto con el agua tienen tratamiento de cataforesis que prolonga sensiblemente la vida del hierro fundido, gracias a que la cataforesis es de los mejores tratamientos anticorrosivos y antioxidantes disponibles actualmente.

- Motor de alta eficiencia energética tipo IE3 según reglamento (UE) 2019/1781
- Motor normalizado
- Tratamiento especial de larga duración para prevenir la corrosión
- Prefiltro independiente que puede ser utilizado con otras bombas
- Prefiltro en fundición de hierro de montaje vertical
- Protección: IP55
- Caudal: hasta 300 m<sup>3</sup>/h
- Potencias: de 7,5HP a 15HP
- Tensión: 230/400V o 400/690V
- Motor: 50Hz/1450 rpm.  
También disponible a 60Hz

### MATERIALES

**Cuerpo bomba:** Hierro fundido  
**Turbina:** Hierro fundido o bronce (bajo demanda)  
**Eje:** Acero inoxidable AISI 316L  
**Sello mecánico:** Carbono + Resina - Cerámica  
**Cuerpo prefiltro:** Hierro fundido  
**Cesta prefiltro:** AISI 304  
**Tornillería:** Acero inoxidable AISI 304

They are designed to be installed vertically for rooms with little space available, giving large flows to obtain a perfect filtration. Additionally it can be connected with different angles between the suction and outlet, giving great versatility in small spaces. All parts in contact with water have cataphoresis treatment that significantly prolongs the life of cast iron, thanks to which cataphoresis is one of the best anticorrosion and antioxidant treatments available today.

- High efficiency motor class IE3 according to regulation (EU) 2019/1781
- Standard motor
- Special long term treatment to prevent corrosion
- Independent pre-filter allowing use with other pump's series
- Cast Iron pre-filter for vertical assembling
- Protection: IP55
- Flow rate: up to 300 m<sup>3</sup>/h
- Power rate: from 7,5HP to 15HP
- Voltage: 230/400V or 400/690V
- Motor: 50Hz/1450 rpm.  
Available also at 60Hz

### MATERIALS

**Pump housing:** Cast iron.  
**Impeller:** Cast iron or bronze (on demand).  
**Shaft:** Stainless steel AISI 316L.  
**Mechanical Seal:** Carbon + Resin - Ceramics.  
**Pre-filter housing:** Cast Iron.  
**Pre-filter basket:** AISI 304.  
**Screws:** Stainless steel AISI 304.

Elles sont conçues pour être installées en position verticale pour des salles avec peu d'espace disponible, donnant de grands débits pour une filtration parfaite. En outre, ils peuvent être reliés à différents angles entre l'aspiration et la commande, donnant une grande polyvalence dans les espaces restreints. Toutes les pièces en contact avec l'eau ont un traitement de cataphorèse qui prolonge sensiblement la vie de la fonte, grâce à laquelle la cataphorèse est l'un des meilleurs traitements anticorrosifs et antioxydants disponibles actuellement.

- Moteur à haut rendement IE3 selon règlement (UE) 2019/1781
- Moteur standard
- Traitement spécial de longue durée pour prévenir la corrosion
- Préfiltre indépendant qui peut être utilisé avec d'autres pompes
- Un pré-filtre en fonte de fer pour l'assemblage vertical
- Étanchéité: IP55
- Débit: jusqu'à 300 m<sup>3</sup>/h
- Puissance: de 7,5HP à 15HP
- Tension: 230/400V ou 400/690V
- Moteur: 50Hz/1450 rpm.  
Disponible aussi à 60Hz

### MATÉRIAUX

**Corps de pompe:** En fonte.  
**Turbine:** En fonte ou en bronze (sur demande).  
**Arbre:** Acier inoxydable AISI 316L.  
**Garniture mécanique:** Carbone + Résine - Céramique.  
**Corps prefiltre:** En fonte.  
**Panier préfiltre:** AISI 304.  
**Vis:** Acier inoxydable AISI 304.

### Characteristics curve

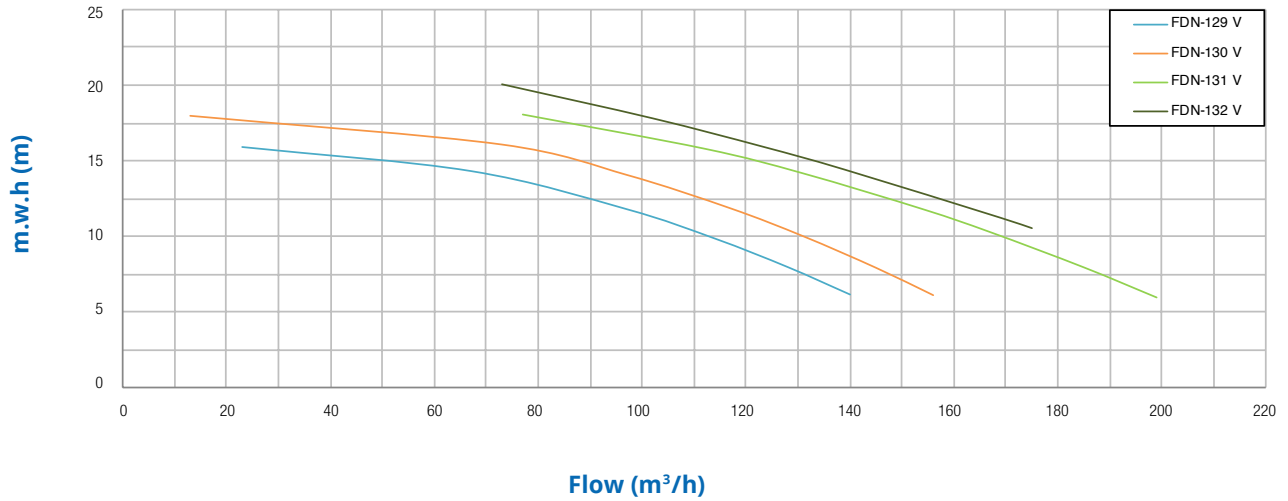

### Hydraulic Performance

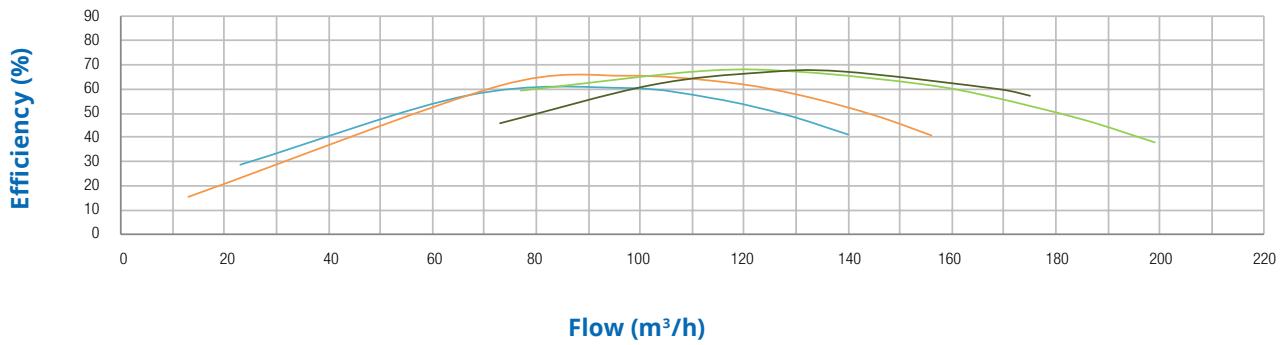

Tipo Type Type	Potencia Power Puissance		III				Altura Manométrica / Head / Hauteur manométrique (m)										Bocas / Connections Sorties		Peso Weight Poids Kg
	kW	HP	230/400V A	400/690V A	400/690V A	400/690V A	6	8	10	12	14	16	18	20	22	DNA IN	DNI OUT		
FDN-129 V	5,5	7,5	18,6	10,7	10,7	6,2	140	128	114	97	67	23	-	-	-	150	100	219	
FDN-130 V	7,5	10	-	-	14,3	14,3	156	145	131	117	97	73	13	-	-	150	100	228	
FDN-131 V	9,2	12,5	-	-	17,5	10,1	199	185	167	154	131	112	77	-	-	150	100	247	
FDN-132 V	11	15	-	-	20,4	11,8	-	-	175	164	143	123	102	73	-	150	100	278	

### Characteristics curve

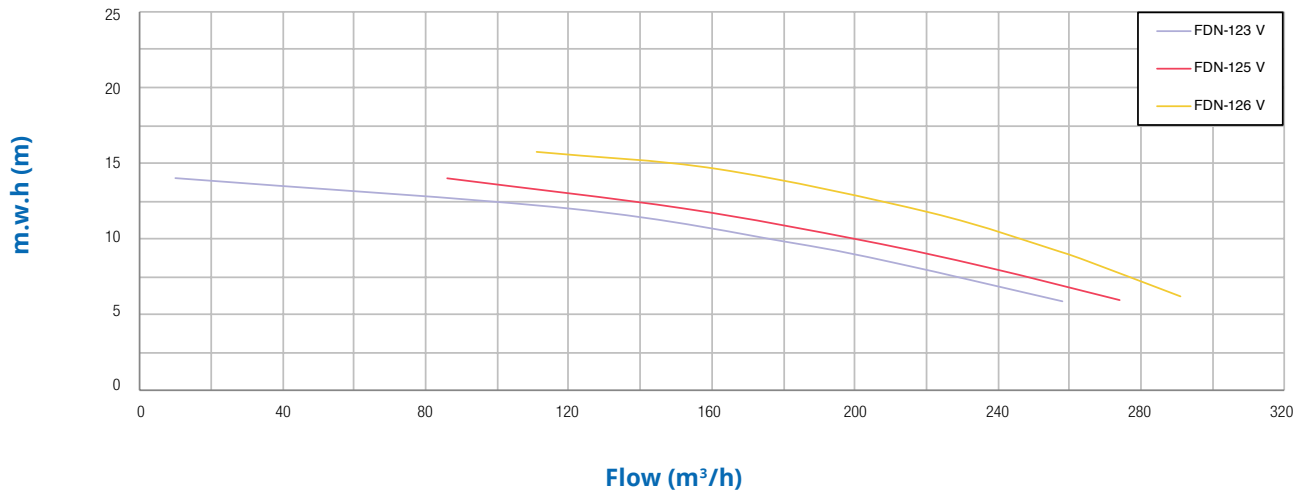

### Hydraulic Performance

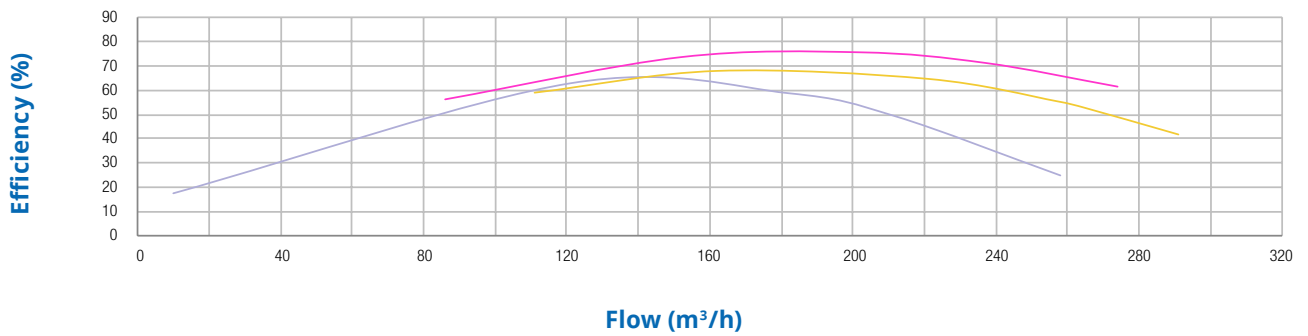

Tipo Type Type	Potencia Power Puissance		III 230/400V		III 400/690V		Altura Manométrica / Head / Hauteur manométrique (m)								Bocas / Connections Sorties		Peso Weight Poids Kg	
	kW	HP	A	A	A	A	6	8	10	12	14	16	18	20	22	DNA IN		DNI OUT
Caudal / Flow rate / Débit (m³/h)																		
FDN-123 V	7,5	10	-	-	14,3	14,3	258	220	182	121	10	-	-	-	-	150	125	254
FDN-125 V	9,2	12,5	-	-	17,5	10,1	274	237	202	152	86	-	-	-	-	150	125	262
FDN-126 V	11	15	-	-	20,4	11,8	291	273	250	218	169	111	-	-	-	150	125	294

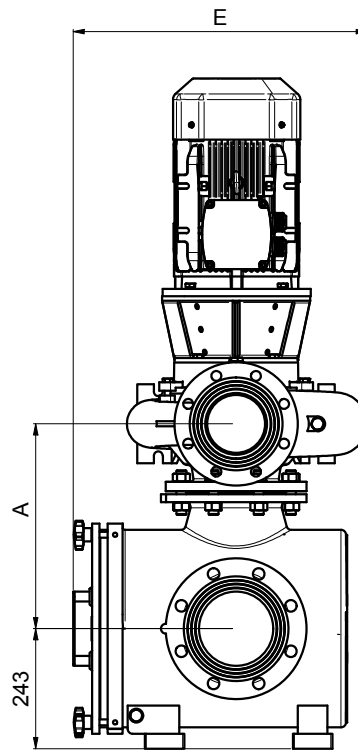
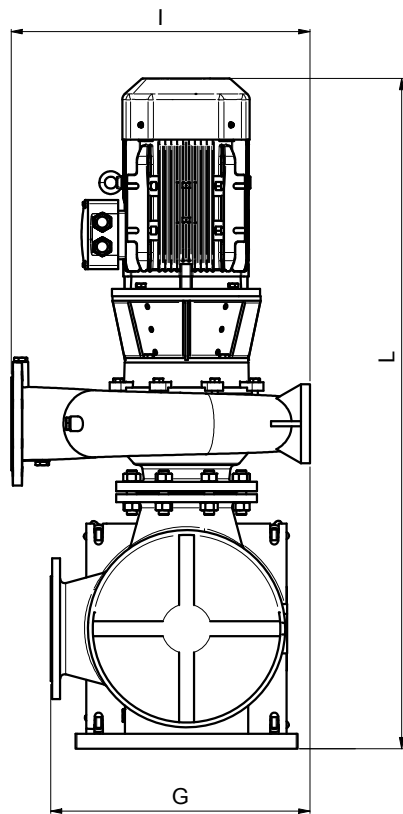
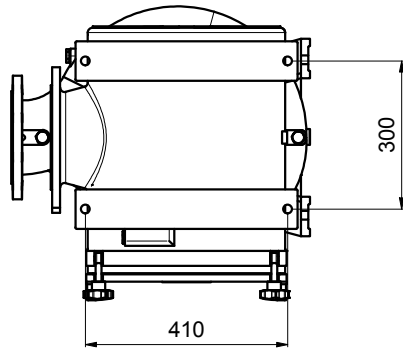

Tipo Type Type	DIMENSIONES / DIMENSIONS / DIMENSIONS (mm)						
	DNA IN	DNI OUT	A	E	G	I	L
FDN-129 V	150	100	461	556	500	505	1381
FDN-130 V	150	100	461	556	500	505	1403
FDN-131 V	150	100	461	556	500	505	1403
FDN-132 V	150	100	461	556	500	505	1512
FDN-123 V	150	125	415	596	525	605	1358
FDN-125 V	150	125	415	596	525	605	1358
FDN-126 V	150	125	415	596	525	605	1467

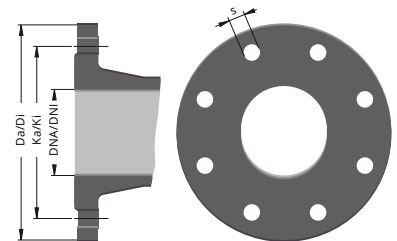

DNA/DNI	Da/Di	Ka/Ki	s	n°
100	220	180	19	8
125	250	210	19	8
150	285	240	23	8